

XT60096P : façade externe thermostatique pour installation sur bati système TRIVERDE

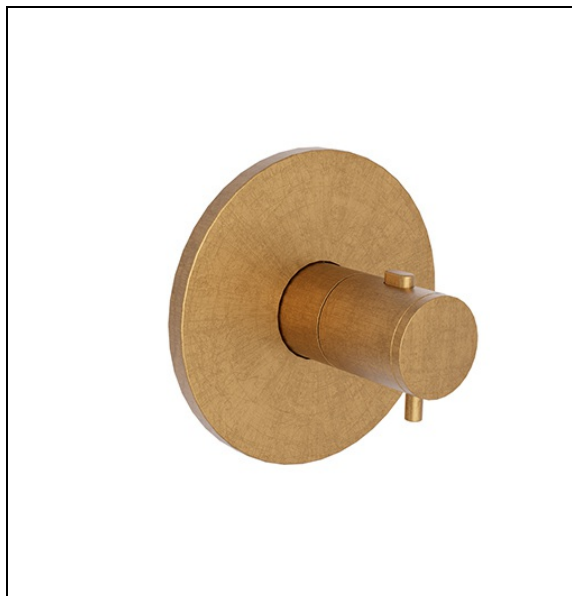

96P > or brossé PVD

## Caractéristiques

- Rosace laiton  $\varnothing$  136 mm, avec blocage température 38° anti-brûlure
- A installer avec box PD70000
- Garantie 8 ans

