

Pulizia - Cleaning - Nettoyage - Pflegeanleitung - Limpeza - Čištění - Čistenie

- Per una corretta pulizia del prodotto, lavare esclusivamente con acqua e sapone neutro, risciacquare ed asciugare con un panno morbido. Evitare assolutamente l'impiego di alcool, solventi, detersivi contenenti sostanze corrosive o acide (acido cloridrico, formico, acetico, fosforico), spugne abrasive e tamponi con fili metallici.
- **For a correct cleaning of the product use only water and neutral soap, rinse and dry with a soft cloth. Don't use alcohol, solvents, detergents containing corrosive or acid substances (hydrochloric, formic, acetic and phosphoric acid), abrasive sponges and plugs with metallic thread.**
- Pour nettoyer correctement le produit, utilisez simplement de l'eau et du savon neutre, rincez-le et essuyez-le avec un chiffon doux. À éviter absolument tout emploi d'alcool, de solvants, de détergents contenant des substances corrosives ou acides (acide chlorhydrique, formique, acétique et phosphorique), des éponges abrasives et des tampons métalliques.
- **Reinigen Sie die Produkt nur mit Wasser und seifigen Waschmittel, mit einem weichen Tuch reinigen und abtrocknen. Keine alkoholhaltigen Lösungsmittel, scheuernden oder ätzenden Mittel (Salzsäure, Chlorwasserstoffe, Ameisensäure, Essigsäure, Phosphorsäure), Waschlappen mit synthetischen oder metallischen Fasern benutzen.**
- Para una correcta limpieza del grifo, utilizar exclusivamente agua y jabón neutro, enjuagar y secar con un paño suave. Evitar absolutamente el uso de alcohol, disolventes y detergentes que contengan sustancias corrosivas o ácidas (ácido clorhídrico, fórmico, acético y fosfórico), espumas abrasivas o tampones con hilos metálicos, en caso contrario, se pueden dañar irreversiblemente las superficies tratadas.
- **Pro správne čistenie používajte pouzr mydlovou vodu a poté opláchněte vodu a osušte suchým měkkým hadříkem. Zcela se vyhněte použití čističů na bázi alkoholu, čističů obsahujících korozivní složky nebo kyseliny (kyseliny chlorovodíkové, fosforečné, mravenčí, octové) a také hadříkům ze syntetických vláken, drsným houbičkám a drátěnkám, protože by poškodily povrchovou úpravu.**
- Pre správne čistenie používajte len mydlovú vodu a potom opláchnite vodu a osušte suchou mäkkou handričkou. Vôbec nepoužívajte čistiace prostriedky na báze alkoholu, prostriedky obsahujúce korozívne zložky alebo kyseliny (kyseliny chlorovodíkové, fosforečné, mravčie, octové) a tiež handričky zo syntetických vlákien, drsné špongie a drôtenky, pretože by poškodili povrchovú úpravu.

Garanzia - Guarantee - Garantie - Garantie - Garantía - Záruka - Záruka

- Tutti i prodotti sono coperti da una Garanzia Convenzionale (Commerciale). L'azienda si riserva il diritto di apportare le modifiche che riterrà opportune, utili a migliorare la funzionalità e l'estetica dei propri prodotti senza preavviso.
- **All products are covered with a commercial conventional guarantee. The firm reserves the right to make any appropriate modifications to improve functionality and design of its products without notice.**
- Tous les produits sont couverts par une Garantie Conventiionnelle (Commerciale). L'entreprise se réserve le droit d'apporter les modifications qui seront retenu appropriés et utiles pour améliorer la fonctionnalité et l'esthétique de ses produits sans aucun préavis.
- **Alle Produkte sind mit konventioneller Garantie (Handelsgarantie) gedeckt. Unsere Firma behält sich das Recht vor, die angemessenen Änderungen, die die Funktion und die Ästhetik ihrer eigenen Produkte verbessern können, ohne Vorankündigung vorzunehmen.**
- Todos los productos están cubiertos por una Garantía Conventional (Comercial). La Compañía se reserva el derecho a realizar modificaciones que estime conveniente, para mejorar la funcionalidad y la estética de sus productos sin previo aviso.
- **Na všechny výrobky se vztahuje dohodnutá obchodní záruka. Firma si vyhrazuje právo na případné změny, které vedou ke zlepšení fungování či estetiky, bez předchozího upozornění.**
- Na všetky výrobky sa vzťahuje dohodnutá obchodná záruka. Firma si vyhradzuje právo na prípadné zmeny, ktoré vedú ku zlepšeniu fungovania či estetiky, bez predchádzajúceho upozornenia.

Dati tecnici - Standard Specifications - Donnée Techniques - Technische standarddaten - Datos Técnicos Technické Údaje - Technické Údaje

1. **Pressione d'esercizio consigliata** / Recommended operational pressure / Pression d'exercice recommandée
Empfohlener Betriebsdruck / Presión de trabajo recomendada / Doporučený pracovní tlak / Odporúčany pracovný tlak: 1-5 bar
2. **Pressione Massima di prova** / Maximum test pressure / Pression maximum de preuve
Prüf-Höchstdruck / Presión máxima de prueba / Maximální zkušební tlak / Maximálny skúšobný tlak: 16 bar
3. **Temperatura Massima acqua calda** / Maximum hot water temperature / Température maximum eau chaude
Warmwasser-Höchsttemperatur / Temperatura máxima agua caliente / Maximální teplota vody / Maximálna teplota vody: 70 °C
4. **Temperatura consigliata** / Recommended temperature / Température conseillée / Empfohlene Temperatur
Temperatura recomendada // Doporučená teplota / Odporúčaná teplota: 50-60 °C
5. **Differenza di pressione tra acqua calda e fredda** / Pressure difference between hot and cold water /
Différence de pression entre eau chaude et eau froide / Druckunterschied zwischen Warm- und Kaltwasser /
Diferencia de presión entre agua caliente y fría: max. 1,5 bar
6. **Installazione di filtri per l'acqua a monte dell'impianto e installazione al prodotto di tutti i filtri che lo accompagnano.**
We suggest to install water filters at the beginning of the installation
Etablir des filtres pour l'eau en amont de l'installation et installation au produit de tous les filtres qui l'accompagnent.
Installation von Filtern an der Wasserversorgungsanlage und Installation von allen dazu gelieferten Filtern am Produkt.
Se aconseja utilizar filtros para el agua en la red de entrada.
Nainštalujte pred vstupom do zariadenia filtr a taktéž do zariadenia všetky filtry v balení. / Nainštalujte pred vstupom do zariadenia filter a tiež do zariadenia všetky filtre v balení.
7. **Disinfezione Termica** / Thermal disinfection / Nettoyage thermique / Thermische Desinfektion / Desinfección térmica
Tepelná dezinfekce / Tepelná dezinfekcia:max 70°C per 4 min
8. **Nota bene:**

Qualora non siano presenti le condizioni sopraindicate ai punti 1,4,5 e 6 il prodotto potrebbe non funzionare o funzionare in modo non ottimale.
- Qualora al momento dell'installazione, prima della posa sul sanitario, vengano riscontrate anomalie dovute alla finitura superficiale, potrà essere richiesta la sostituzione completa del rubinetto.

Warning:
- If the above mentioned conditions (see points 1,4,5 and 6) are not observed, the product may not correctly work or not work at all.
- If during installation, before setting the product on the sanitary fittings, faults due to the special finishing are evident you may require the replacement of the tap.

Attention:
- Si les conditions susvisés aux points 1, 4, 5 et 6, ne sont pas présentes, le produit pourrait ne fonctionner pas ou fonctionner pas en façon optimale.
- Si pendant l'installation, avant la pose sur le sanitaire, on va rencontrer des anomalies dues à la finition superficielle, on peut demander le remplacement complet du robinet.

Bemerkung:
Bei der Nicht-Beachtung der am Punkt 1, 4, 5 und 6 erwähnten Konditionen könnte das Produkt nicht oder nicht gut funktionieren.
Wenn Abweichungen bei der oberflächlichen Ausführung noch vor dem Einbau der Sanitätsanlage festgestellt werden, kann der Austausch der kompletten Armatur angefordert werden.

Nota bien:
- Si no se presentan las condiciones indicadas encima en los puntos 1, 4, 5 y 6 el producto podría no funcionar o funcionar de manera no óptima;
- Si al momento de la instalación, antes de colocarse en el sanitario, se observan anomalías del acabado superficial, puede solicitarse la sustitución completa del grifo.

Pozor:
- V případě nedodržení podmínek uvedených výše v bodech 1,4,5 a 6 by výrobek nemusel ungovat vůbec anebo by nemusel fungovat správným způsobem.
- V případě zjištění vady povrchové úpravy ještě před započatím montáže baterie na sanitu je možné žádat výměnu kompletního artiklu.

Pozor:
- V prípade nedodržania podmienok uvedených v bodoch 1, 4, 5 a 6 by výrobok nemusel fungovať vôbec alebo by nemusel fungovať správnym spôsobom;
- V prípade, že zistíte poškodenie povrchovej úpravy ešte pred zahájením montáže batérie na sanitu, môžete žiadať výmenu kompletného artikla

ISTRUZIONI DI MONTAGGIO

INSTALLATION INSTRUCTIONS

NOTICE DE MONTAGE

MONTAGEANLEITUNG

INSTRUCCIONES DE MONTAJE

NÁVOD NA MONTÁŽ

NÁVOD NA MONTÁŽ

CS100

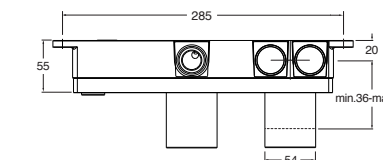
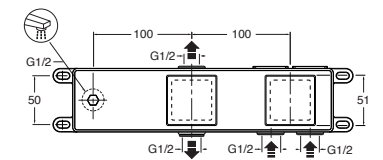
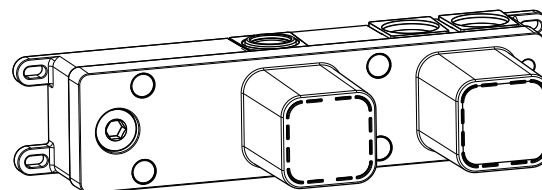

CS101

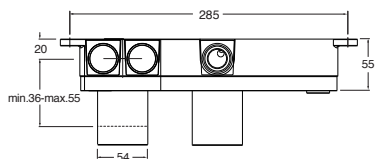
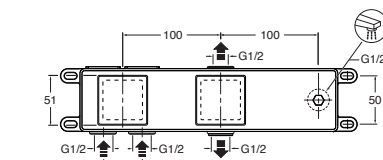
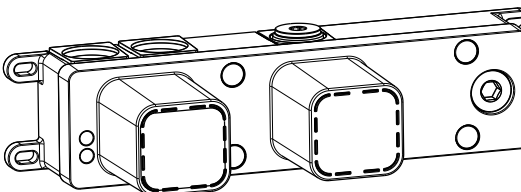

- L'installazione deve essere eseguita da personale qualificato!
- Spurgare le tubazioni prima di collegare il rubinetto all'impianto.
- Installation performed by qualified personnel!
- Before connecting to mains, bleed the pipes to avoid damage.
- L'installation effectuée par un personnel qualifié!
- Avant de brancher le robinet au réseau hydraulique, purger la tuyauterie.
- Installation von qualifiziertem Personal!
- Entleeren Sie die Leitungen bevor Sie die Armaturen an die Wasserversorgung anschliessen.
- Instalación realizada por personal cualificado!
- Antes de conectar el grifo a la red hidráulica purgar las tuberías.
- Instalace musí být provedena kvalifikovaným personálem!
- Inštalácia musí byť vykonaná kvalifikovaným personálom!

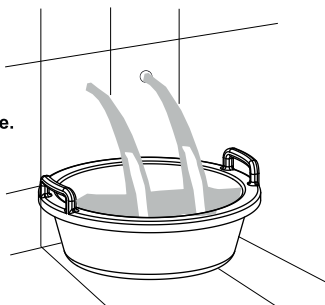

Predisposizione per fissaggio a strutture: cartongesso, legno, ecc.
Preparation for the installation in: plasterboard, wood, etc.
Prédisposition pour fixation sur structures: Placoplâtre, bois, etc.
Vorbereitung für die Befestigung an Gips, Holz, u.s.w.
Predisposición para fijar a estructuras: pladur, madera, etc.

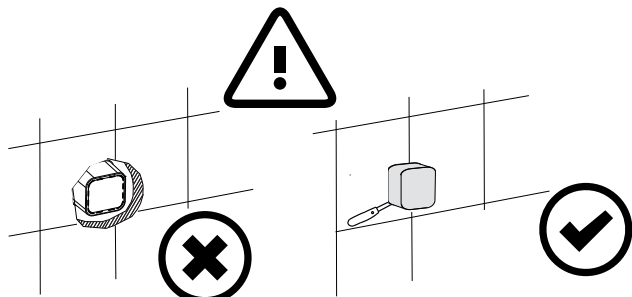

CS100

1-2-3
Uscita acqua miscelata
Mixed Water Outlet
Sortie eau mélangée
Ausgang des gemischten Wassers
Mezcla de salida de agua
Výstup namíchané vody

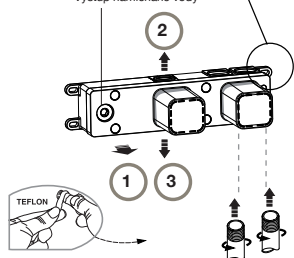

Entrata acqua Calda
Hot water inlet
Entrée eau Chaude
Eingang Warmwasser
Entrada de agua caliente
Vstup teplé vody

Entrata acqua Fredda
Cold water inlet
Entrée eau froid
Eingang Kaltwasser
Entrada de agua fría
Vstup studené vody

CS101

1-2-3
Uscita acqua miscelata
Mixed Water Outlet
Sortie eau mélangée
Ausgang des gemischten Wassers
Mezcla de salida de agua
Výstup namíchané vody

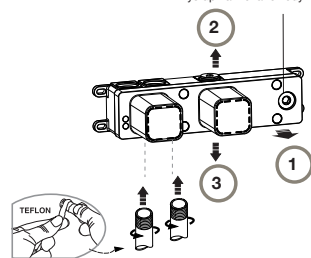

Entrata acqua Calda
Hot water inlet
Entrée eau Chaude
Eingang Warmwasser
Entrada de agua caliente
Vstup teplé vody

Entrata acqua Fredda
Cold water inlet
Entrée eau froid
Eingang Kaltwasser
Entrada de agua fría
Vstup studené vody

1 2
Connessione per 2 uscite
Connection for 2 outputs
Connexion pour 2 sorties
Anschluss für 2 Ausgänge
Conexión para 2 salidas

1 2 3
Connessione per 3 uscite
Connection for 3 outputs
Connexion pour 3 sorties
Anschluss für 3 Ausgänge
Conexión para 3 salidas

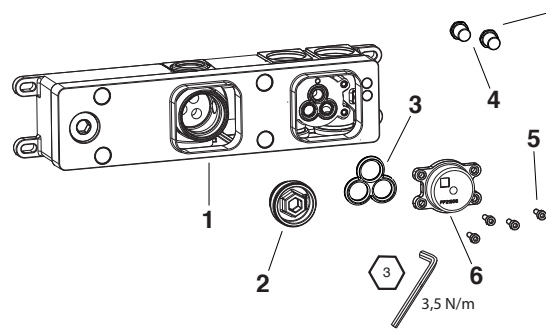

4* Tappi chiusura acqua posizionabili sotto la placca frontale 5 permettono di chiudere alimentazione dalle tubazioni calda/fredda in base alla necessità di risciacquo di una o dell'altra tubazione
4* Water closing plugs can be positioned under the front plate 5, allowing supply to be closed from the hot/cold piping according to whether you need to rinse one or others pipes.
4* les bouchons de fermeture de l'eau placés sous la plaque frontale 5 permettent de fermer l'alimentation des conduites chaud/froid selon le besoin de rinçage de l'une ou l'autre des conduites
4* Wasserverschlusskappen, die unter der frontplatte 5 platziert werden können, um so die Wasserversorgung über die warm-/kaltleitungen zu schliessen, je nachdem ob die eine oder andere leitung gespült werden soll
4* Tapas de cierre del agua que se pueden posicionar bajo la placa frontal 5 permiten cerrar la alimentación de las tuberías caliente/fría según la necesidad de enjuague de una u otra tubería.
4* Uzávěry vody umístitelné pod přední desku 5 umožňují uzavřít napájení potrubí teplou/studenou kapalinou na základě potřeby vypláchnout jedno či druhé potrubí
4* Uzávěry vody umístitelné pod prednú dosku 5 umožňujú uzavretie napájania potrubia teplou/studenou kvapalinou na základe potreby vypláchnuť jedno alebo druhé potrubie

SUGGERIMENTI PER SPURGO E TEST IMPIANTO

- Il miscelatore doccia-vasca presenta una placca frontale in plastica che permette al flusso di defluire per la pulizia delle tubazioni.
 - Per la prova in pressione dell'impianto (in presenza di colonna vasca con erogazione al troppo pieno) inserire i tappini in plastica (4). Rimuovere la placca frontale in plastica.
 - Pressione Massima di prova : 16 bar. Max 5 min.
 - Smontare tappo 2 per far defluire e rimontare dopo il risciacquo ri-Effettuando l'ermeticità
- Suggestions for flushing out and water tightness installation test
- The concealed bath/shower mixer is supplied with a plastic plate at the front to enable the water to pass through and flush out the pipework.
 - To test the installation for water tightness (when a bath filler waste with overflow is installed) fit the small plastic plugs (4). Remove the plastic plate at the front.
 - Maximum test pressure : 16 bar. Max 5 min.
 - Dismantle plug 2 to have it flow out and then replace after rinsing, resetting the hermetic seal.

RECOMMANDATIONS POUR PURGE ET TEST D'INSTALLATION

- Le mitigeur douche-bain douche présente une plaque frontale en plastique qui permet au flux de s'écouler pour le nettoyage des tuyaux.
 - Pour le test en pression de l'installation, en cas d'utilisation de vidage baignoire avec alimentation, insérer les petits bouchons en plastique (4). Enlever la plaque frontale en plastique.
 - Pression maximum de preuve : 16 bar. Max 5 min.
 - Démontez le bouchon 2 pour faire s'écouler le liquide et remonter après le rinçage en rétablissant l'étanchéité
- EMPFEBLUNGEN FÜR DIE SPÜLUNG UND PRÜFUNG DER ANLAGE
- Der Unterputz-Körper ist mit einer frontalen Kunststoffplatte ausgestattet, die die Spülung der Rohrleitungen ermöglicht.
 - Für die Druckprobe der Anlage (bei Ab- und Überlaufgarnitur mit Wanneneinlauf) die Kunststoffstopfen einsetzen. (4) Die frontale Kunststoffplatte entfernen.
 - Prüf-Höchstdruck : 16 bar. Max 5 min.
 - Kappe 2 für den abfluss abnehmen und nach dem spülen wieder montieren und erneut auf dichtheit prüfen

SUGERENCIAS PARA PURGAR Y TEST DE INSTALACIÓN

- El mezclador baño-ducha presenta una placa frontal de plástico que permite el paso del flujo de agua para la limpieza de las tuberías.
 - Para la prueba de presión de la instalación (cuando hay columna bañera con erogación al rebosadero) insertar los tapones de plástico (4). Quitar la placa frontal de plástico.
 - Presión máxima de prueba : 16 bar. Max 5 min.
 - Desmontar la tapa 2 para permitir la salida del líquido y volver a montar tras el enjuague, volviendo a asegurar la hermeticidad.
- RADY NA PROČISTĚNÍ A ZKOUŠKU SYSTÉMU
- Směšovač pro sprchu/vanu má čelní krytku z plastu, která umožňuje, aby proud čistící trubky vytekł.
 - Tlakovou zkoušku systému proveďte s nasazenými plastovými zátkami (4). Sejmout čelní plastovou krytku.
 - Maximální zkušební tlak : 16 bar. Max 5 min.
 - Demontujte uzávěr 2, nechte odtéct a opětovně jej namontujte po vypláchnutí, přičemž znovu zajistíte hermetické utěsnění
- RADY NA PREČISTENIE RÚR A SKÚŠKU SYSTÉMU
- Zmiešavač pre sprchu / vanu má čelnú krytku z plastu, ktorá umožňuje, aby prúd čistiaci rúry vytekol.
 - Tlakovú skúšku systému vykonajte s nasadenými plastovými zátkami (4). Sňať čelnú plastovú krytku.
 - Maximálny skúšobný tlak : 16 bar. Max 5 min.
 - Demontujte uzáver 2, nechajte odtiecť a opätovne ho namontujte po vypláchnutí, pričom znovu zaistíte hermetické utiesnenie

Prima dell'assemblaggio del set esterno verificare sempre la corretta integrità e posizione della guarnizione in sagoma di tenuta corpo incasso - corpo cartuccia
Before assembling the outdoor set, always ensure perfect conditions and positions of the gasket in the shape of the built-in body - cartridge body seal shape.
Avant le montage de l'ensemble externe toujours vérifier la bonne intégrité et le bon placement du joint avec gabarit d'étanchéité du corps d'encastrement - corps cartouche

Vor dem zusammenbau des aussenkits immer prüfen, ob die passdichtung des einbaukörpers - patronenkörpers unversehrt und richtig positioniert ist
Antes del ensamblaje del set exterior verificar siempre la correcta integridad y posición de la empaquetadura en el perfil de cabida cuerpo empotrado - cuerpo cartucho.

Před montáží externí sady vždy zkontrolujte neporušenost a polohu obrysového těsnění vestavěné těleso - těleso vložky
Pred montážou externej sady vždy skontrolujte neporušenosť a polohu obrysového tesnenia vstavané teleso - teleso vložky

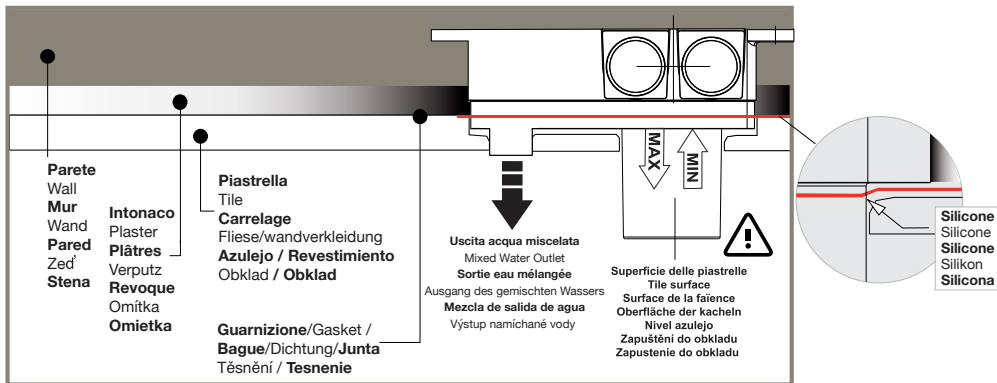

Parete
Wall
Mur
Wand
Pared
Zed'
Stena

Piastrella
Tile
Carrelage
Fliese/wandverkleidung
Azulejo / Revestimiento
Obklad / Obklad

Uscita acqua miscelata
Mixed Water Outlet
Sortie eau mélangée
Ausgang des gemischten Wassers
Mezcla de salida de agua
Výstup namíchané vody

Superficie delle piastrelle
Tile surface
Surface de la faïence
Oberfläche der Kacheln
Níveľ azulejo
Zapustění do obkladu
Zapustenie do obkladu

Silicone
Silicone
Silicone
Silikon
Silicona