

 **442/TQ**

**SOLE**

Scaldasalviette fisso componibile con particolari quadri 30mmX30mm.  
 MISURA DEL TUBO: Ø25mm  
 MODULO AGGIUNTIVO: 180mm  
 VERSIONE COMBINATA: disponibile  
 VERSIONE MONOTUBO: disponibile  
 (valvola non compresa, connessione laterale int. 50mm)  
 MONTAGGIO A PAVIMENTO: disponibile  
 COLLEGAMENTO STANDARD: raccordo 1/2 M con eccentrico  
 AROMATERAPIA: disponibile  
 MANIGLIE SVAROWSKI: non disponibili

Fixed modular heated towel rail with squared parts 30mmX30mm.  
 PIPE DIMENSION: Ø25mm  
 ADDITIONAL MODULE: 180mm  
 COMBINED VERSION: available  
 SINGLE TUBE VERSION: available  
 (valve not included, lateral connection int. 50mm)  
 FLOOR CONNECTION: available  
 STANDARD CONNECTION: union 1/2 M with eccentric  
 AROMATHERAPY: available  
 SWAROVSKI HANDLES: not available

Модульный стационарный полотенцесушитель с квадратными элементами 30ммX30мм.  
 ДИАМЕТР ТРУБЫ: Ø25мм  
 ДОПОЛНИТЕЛЬНЫЙ МОДУЛЬ: 180мм  
 КОМБИНИРОВАННЫЙ ВЕРСИЯ: в наличии  
 ОДНОТРУБНАЯ ВЕРСИЯ: в наличии  
 (вентиль не включен, боковое подключение, межосевое расстояние 50мм)  
 НИЖНЕЕ ПОДКЛЮЧЕНИЕ: в наличии  
 СТАНДАРТНОЕ СОЕДИНЕНИЕ: соединение 1/2 М с эксцентриком  
 АРОМАТЕРАПИЯ: в наличии  
 РУЧКИ SWAROVSKI: не предусмотрены

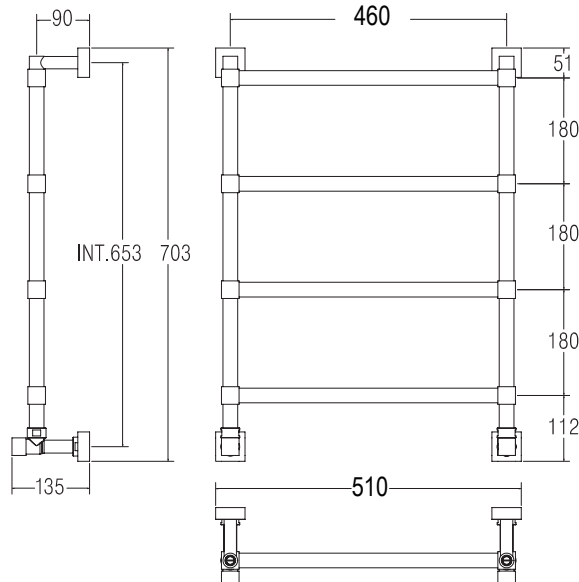

Ricambi disponibili a richiesta  
 Spare parts available on request  
 Запасные части под заказ

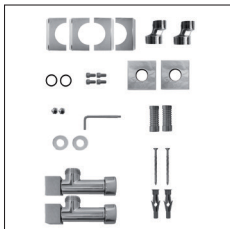

SC0442FEBA03..

**ΔT Euronorm 442**  
 (Trattamento galvanico)  
 Galvanic treatment  
 Гальваническое покрытие

**ΔT Euronorm 442**  
 (Trattamento galvanico + Verniciatura)  
 Galvanic treatment + Vernished  
 Гальваническое покрытие + покраска

**ΔT Euronorm 442**  
 (Verniciatura)  
 Vernished  
 Покраска

**ΔT riscaldamento a bassa temperatura**  
 ΔT low temperature heating system  
 ΔT низкотемпературное отопление

INT. (mm)	ΔT50°C (TG)			ΔT50°C (TG+V)			ΔT50°C (V)			ΔT30°C (TG)			WEIGHT
	watt	kcal/h	btu	watt	kcal/h	btu	watt	kcal/h	btu	watt	kcal/h	btu	
<b>360</b>	148	127	505	178	161	641	192	166	658	77	66	262	6
<b>460</b>	163	140	557	196	178	706	212	182	724	85	73	288	6,8

## Art. 442/TQ



**Materia prima: Ottone**  
**Funzionamento: Acqua calda**

Si è elaborato il seguente manuale d'uso allo scopo di fornire le informazioni appropriate per l'installazione e le precauzioni da adottare da parte dell'installatore e dell'utilizzatore. **Il costruttore declina ogni responsabilità in caso di utilizzo dell'apparecchio al di fuori delle istruzioni fornite.**

**ATTENZIONE:** Questo apparecchio può essere utilizzato solo per supporto di asciugamani o simili. L'apparecchio nel suo normale utilizzo non deve essere caricato con un peso superiore a **5Kg**

Utilizzare solo le viti e i tasselli in dotazione o sostituirli con altre di uguali o maggiori caratteristiche di tenuta meccanica

**GRADO DI PROTEZIONE:** Apparecchio protetto contro gli spruzzi.

**CONTENUTO DELLA CONFEZIONE :** (vedi immagine 1)

- (1) Chiave a brugola esagono 3
- (2) Viti per fissaggio attacchi a muro M6 X 6
- (2) Viti e tasselli
- (2) Tasselli a muro
- (4) Guarnizioni
- (4) Rosoni
- (2) Rubinetti
- (1) Manuale d'uso e istruzioni

### INSTALLAZIONE: (vedi disegno 2)

1. Rimuovere lo scaldasalviette e i suoi componenti dall'imballo
2. Fare predisporre dall'installatore due attacchi a muro orizzontali F. da 1/2" con interasse di 470mm.
3. Avvitare lo scaldasalviette sui rubinetti serrando in modo idoneo gli appositi dadi (muniti di guarnizione) con una chiave da 29mm onde non rovinare la superficie dei dadi stessi.
4. Ruotare ed avvicinare gli attacchi al muro
5. Posizionare contro la parete e segnare la posizione dei tasselli.
6. Eseguire 2 fori con una punta Ø 8 nel muro in corrispondenza degli attacchi a muro dello scaldasalviette.
7. Smontare l'apparecchio dai rubinetti per facilitare l'inserimento dei tasselli nel muro.
8. Avvitare lo scaldasalviette eseguendo il passo n°2.
9. Inserire negli attacchi a muro il cappuccio scorrevole fino ad arrivare in battuta contro il muro e fissarli a muro serrando con la chiave a brugola l'apposita vite.
10. Ad apparecchio installato, si consiglia di sfiatare più volte fino a totale fuoruscita dell'aria, agendo sugli sfiati posti alle estremità superiori dello scaldasalviette. **(vedi disegno 3)**
11. Ove tutti gli elementi non raggiungessero la temperatura di esercizio, si consiglia di ripetere l'operazione dopo qualche minuto.

**Raw material : Brass**  
**Operation: Hot water**

The following manual has been elaborated in order to supply all the useful information for a correct installation together with the precautions to adopt both from installer and users. **Manufacturer declines every responsibility in case of different uses from these instructions.**

**ATTENTION :** This item can be only used as holder for towels and similar garments.  
This item, in normal use, cannot be loaded with more than **5 Kg.** weight.

Please, only use provided screws and dowels or replace them with other ones equivalent or greater in mechanical characteristics.

**PROTECTION DEGREE:** Squirts resistant.

### PACKING CONTENTS : (see image 1)

- (1) Allen key
- (2) Screw for upper brackets fixing M6 X 6
- (2) Brackets holder
- (2) Green gaskets
- (2) Sliding caps
- (2) Washers
- (2) Taps
- (1) Instruction & Operation Manual

### INSTALLATION: (see design 2)

1. Take out the heated towel rail and its components from the package.
2. Let the plumber predispose two horizontal F 1/2 " connections out coming from the wall with 470mm distance between hole centres.
3. Screw the heating towel rail to the above mentioned tap correctly tightening the proper nuts (provided with gasket) with a 29mm key in order to avoid any surface damages on them.
4. Rotate and approach the brackets to the wall.
5. Place them to the wall and mark the dowels position.
6. Make 2 holes with a Ø 8 drill in correspondence of the wall brackets.
7. Take the heated towel rail off from the tap to make the dowels be easier inserted in the wall.
8. Mount the heated towel rail again, following step n°2.
9. Insert the sliding caps in the wall brackets to slide adherent to the wall and fix them to the wall, locking the provided screw with the allen key.
10. When the item is installed, it is suggested to vent it more times until air has completely gone out from the pipes, using the breathing valves on the top of the heated towel rail. **(see design 3)**
11. If not all bars reach the expected temperature, you would have better repeat the operation after a few minutes.

1)



2)

### HYDRONIC HOOK-UP

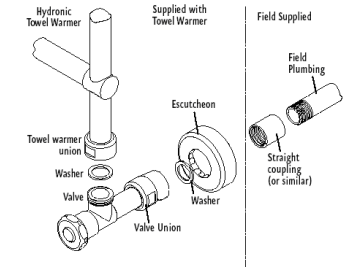

### VALVE INSTALLATION

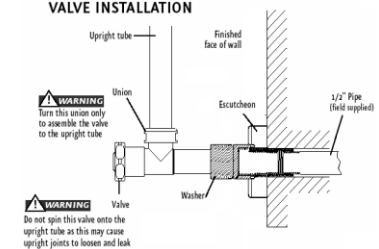

3)

