

- Tutti i prodotti CRISTINA rubinetterie sono coperti da una Garanzia Convenzionale (Commerciale) secondo i termini e le modalità indicati nel sito www.cristinarubinetterie.com. L'azienda si riserva il diritto di apportare le modifiche che riterrà opportune, utili a migliorare la funzionalità e l'estetica dei propri prodotti senza preavviso.
- **All CRISTINA rubinetterie products are covered with a commercial conventional guarantee according to the terms indicated on the web site www.cristinarubinetterie.com. The firm reserves the right to make any appropriate modifications to improve functionality and design of its products without notice.**
- Tous les produits CRISTINA rubinetterie sont couverts par une Garantie Conventiennelle (Commerciale) selon les termes et les modalités indiquées sur le site www.cristinarubinetterie.com. L'entreprise se réserve le droit d'apporter les modifications qui seront retenus appropriés et utiles pour améliorer la fonctionnalité et l'esthétique de ses produits sans aucun préavis.
- **Alle CRISTINA rubinetterie Produkte sind mit konventioneller Garantie (Handelsgarantie) gemäß den auf der Website www.cristinarubinetterie.com angegebenen Bedingungen und Modalitäten gedeckt. Unsere Firma behält sich das Recht vor, die angemessenen Änderungen, die die Funktion und die Ästhetik ihrer eigenen Produkte verbessern können, ohne Vorankündigung vorzunehmen.**
- Todos los productos CRISTINA rubinetterie están cubiertos por una Garantía Convenzional (Comercial) según los términos y la modalidad indicados en la página web www.cristinarubinetterie.com. La Compañía se reserva el derecho a realizar modificaciones que estime conveniente, para mejorar la funcionalidad y la estética de sus productos sin previo aviso.
- **Na všechny výrobky CRISTINA rubinetterie se vzťahuje obchodní záruka v rozsahu a způsobu znění uvedeném na webu www.cristinarubinetterie.com. Firma si vyhrazuje právo na případné změny, které vedou ke zlepšení fungování či estetiky, bez předchozího upozornění.**
- Na všetky výrobky CRISTINA rubinetterie sa vzťahuje obchodná záruka v rozsahu a spôsobe znenia uvedenom na webových stránkach www.cristinarubinetterie.com. Firma si vyhradzuje právo na prípadné zmeny, ktoré vedú ku zlepšeniu fungovania či estetiky, bez predchádzajúceho upozornenia.

02/18 AT21607A00

ISTRUZIONI DI MONTAGGIO
INSTALLATION INSTRUCTIONS
NOTICE DE MONTAGE
MONTAGEANLEITUNG
INSTRUCCIONES DE MONTAJE
NÁVOD NA MONTÁŽ
NÁVOD NA MONTÁŽ

SILFRA

QT207

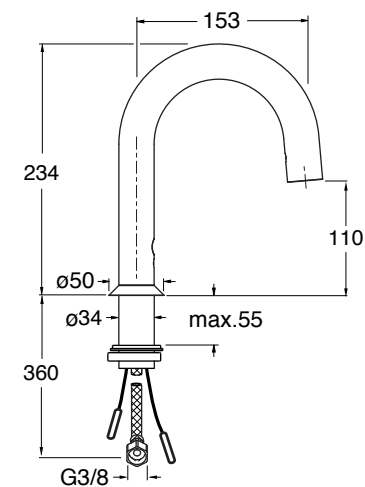
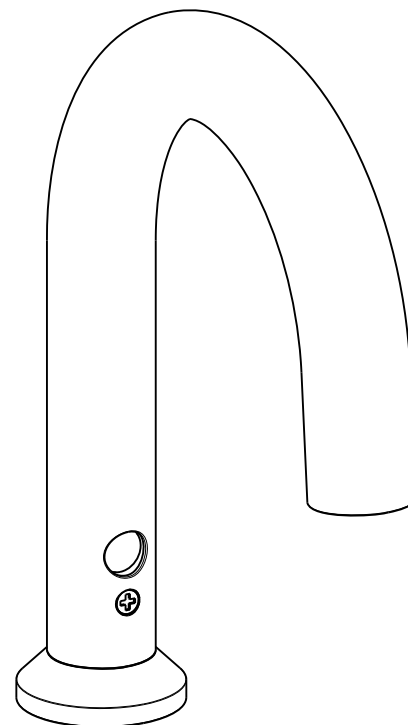

"Legge n.166/2009 del 25 settembre 2009 - Per quanto previsto dalla legge si dichiara che alcuni componenti di questo prodotto sono di importazione extra UE. Testati, assemblati e collaudati all'interno del nostro stabilimento".
 "Bylaw n.166/2009 dd.25th September 2009 - As bylaw enacted we state that some components of this product are imported from extra-Eu countries.
 "Testet, assembler og innstallert innside vår fabrikk."

- L'installazione deve essere eseguita da personale qualificato!
- Spurgare le tubazioni prima di collegare il rubinetto all'impianto.
- Installation performed by qualified personnel!
- Before connecting to mains, bleed the pipes to avoid damage.
- L'installation effectuée par un personnel qualifié!
- Avant de brancher le robinet au réseau hydraulique, purger la tuyauterie.
- Installation von qualifiziertem Personal!
- Entleeren Sie die Leitungen bevor Sie die Armaturen an die Wasserversorgung anschliessen.
- Instalación realizada por personal calificado!
- Antes de conectar el grifo a la red hidráulica purgar las tuberías.
- Instalace musí být provedena kvalifikovaným personálem!
- Inštalácia musí byť vykonaná kvalifikovaným personálom!

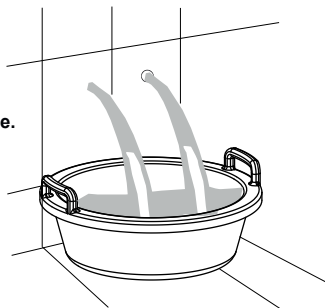

Montaggio e Pezzi di Ricambio - Installation and Spare Parts - Montage et Pièces Détachées
Montage und Ersatzteile - Montaje y Piezas de Recambio - Montáž a Náhradní Díly / Montáž a Náhradné Diely

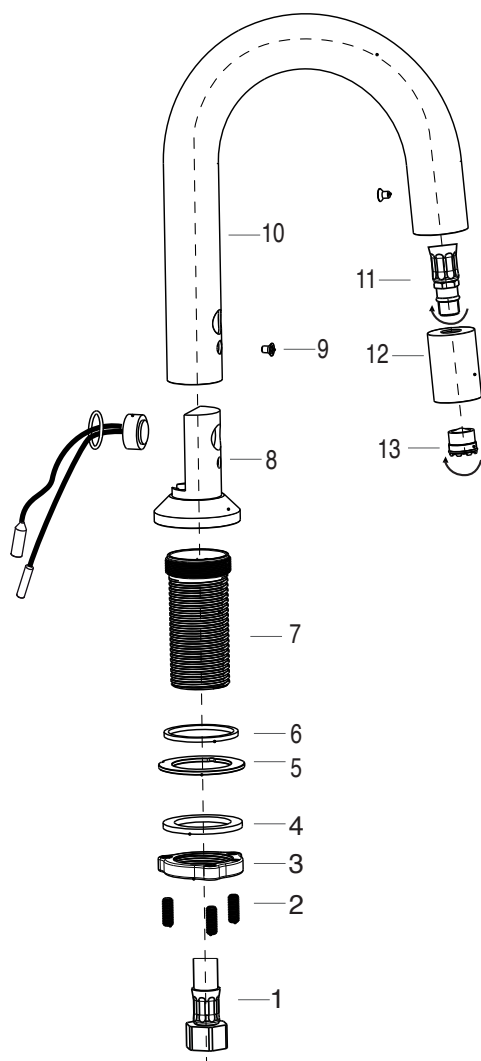

PP16462
OPTIONAL
NOT INCLUDED

Dati tecnici - Standard Specifications - Donnée Techniques - Technische standarddaten - Datos Técnicos
Technické Údaje - Technické Údaje

- Pressione d'esercizio consigliata** / Recommended operational pressure / Pression d'exercice recommandée
Empfohlener Betriebsdruck / Presión de trabajo recomendada / Doporučený pracovní tlak / Odporúčany pracovný tlak: 1-5 bar
- Pressione d'uso** / User pressure / Pression utilisateur / Betriebsdruck / Presión de uso / Provozní tlak / Prevádzkový tlak: 10 bar
- Pressione Massima di prova** / Maximum test pressure / Pression maximum de preuve
Prüf-Höchstdruck / Presión máxima de prueba / Maximální zkušební tlak / Maximálny skúšobný tlak : 16 bar
- Temperatura Massima acqua calda** / Maximum hot water temperature / Température maximum eau chaude
Warmwasser-Höchsttemperatur / Temperatura máxima agua caliente / Maximální teplota vody / Maximálna teplota vody : 70 °C
- Temperatura consigliata** / Recommended temperature / Température conseillée / Empfohlene Temperatur
Temperatura recomendada / Doporučená teplota / Odporúčaná teplota: 50-60 °C
- Differenza di pressione tra acqua calda e fredda** / Pressure difference between hot and cold water /
Différence de pression entre eau chaude et eau froide / Druckunterschied zwischen Warm- und Kaltwasser /
Diferencia de presión entre agua caliente y fría: max. 1,5 bar
- Disinfezione Termica** / Thermal disinfection / Nettoyage thermique / Thermische Desinfektion / Desinfección térmica
Tepelná dezinfekce / Tepelná dezinfekcia max 70°C per 4 min
- Installazione di filtri per l'acqua a monte dell'impianto e installazione al prodotto di tutti i filtri che lo accompagnano.**
We suggest to install water filters at the beginning of the installation
Etablir des filtres pour l'eau en amont de l'installation et installation au produit de tous les filtres qui l'accompagnent.
Installation von Filtern an der Wasserversorgungsanlage und Installation von allen dazu gelieferten Filtern am Produkt.
Se aconseja utilizar filtros para el agua en la red de entrada.
Nainštalujte pred vstupom do zariadení filtra a taktéž do zariadení všetky filtry v balení. / Nainštalujte pred vstupom do zariadenia filter a tiež do zariadenia všetky filtre v balení.

- 9. Nota bene:**
Qualora non siano presenti le condizioni sopraindicate ai punti 1, 4, 5 e 6 il prodotto potrebbe non funzionare o funzionare in modo non ottimale.
- Qualora al momento dell'installazione, prima della posa sul sanitario, vengano riscontrate anomalie dovute alla finitura superficiale, potrà essere richiesta la sostituzione completa del rubinetto.

- Warning:**
- If the above mentioned conditions (see points 1, 4, 5 and 6) are not observed, the product may not correctly work or not work at all.
- If during installation, before setting the product on the sanitary fittings, faults due to the special finishing are evident you may require the replacement of the tap.

- Attention:**
- Si les conditions susvisés aux points 1, 4, 5 et 6, ne sont pas présentes, le produit pourrait ne fonctionner pas ou fonctionner pas en façon optimale.
- Si pendant l'installation, avant la pose sur le sanitaire, on va rencontrer des anomalies dues à la finition superficielle, on peut demander le remplacement complet du robinet.

- Bemerkung:**
Bei der Nicht-Beachtung der am Punkt 1, 4, 5 und 6 erwähnten Konditionen könnte das Produkt nicht oder nicht gut funktionieren.
Wenn Abweichungen bei der oberflächlichen Ausführung noch vor dem Einbau der Sanitätsanlage festgestellt werden, kann der Austausch der kompletten Armatur angefordert werden.

- Nota bien:**
- Si se presentan las condiciones indicadas encima en los puntos 1, 4, 5 y 6 el producto podría no funcionar o funcionar de manera no óptima;
- Si al momento de la instalación, antes de colocarse en el sanitario, se observan anomalías del acabado superficial, puede solicitarse la sustitución completa del grifo.

- Pozor:**
- V případě nedodržení podmínek uvedených výše v bodech 1, 4, 5 a 6 by výrobek nemusel fungovat vůbec anebo by nemusel fungovat správným způsobem.
- V případě zjištění vady povrchové úpravy ještě před započetím montáže baterie na sanitu je možné žádat výměnu kompletního artiklu.

- Pozor:**
- V prípade nedodržania podmienok uvedených v bodech 1, 4, 5 a 6 by výrobok nemusel fungovať vôbec alebo by nemusel fungovať správnym spôsobom;
- V prípade, že zistíte poškodenie povrchovej úpravy ešte pred zahájením montáže batérie na sanitu, môžete žiadať výmenu kompletného artiklu

Pulizia - Cleaning - Nettoyage - Pflegeanleitung - Limpieza - Čištění - Čistenie

- Per una corretta pulizia del prodotto, lavare esclusivamente con acqua e sapone neutro, risciacquare ed asciugare con un panno morbido. Evitare assolutamente l'impiego di alcool, solventi, detersivi contenenti sostanze corrosive o acide (acido cloridrico, formico, acetico, fosforico), spugne abrasive e tamponi con fili metallici.
- For a correct cleaning of the product use only water and neutral soap, rinse and dry with a soft cloth. Don't use alcohol, solvents, detergents containing corrosive or acid substances (hydrochloric, formic, acetic and phosphoric acid), abrasive sponges and plugs with metallic thread.
- Pour nettoyer correctement le produit, utilisez simplement de l'eau et du savon neutre, rincez-le et essuyez-le avec un chiffon doux. A éviter absolument tout emploi d'alcool, de solvants, de détergents contenant des substances corrosives ou acides (acide chlorhydrique, formique, acétique et phosphorique), des éponges abrasives et des tampons métalliques.
- Reinigen Sie die Produkt nur mit Wasser und seifigen Waschmittel, mit einem weichen Tuch reinigen und abtrocknen. Keine alkoholhaltigen Lösungsmittel, scheuernden oder ätzenden Mittel (Salzsäure, Chlorwasserstoffe, Ameisensäure, Essigsäure, Phosphorsäure), Waschlappen mit synthetischen oder metallischen Fasern benutzen.
- Para una correcta limpieza del grifo, utilizar exclusivamente agua y jabón neutro, enjuagar y secar con un paño suave. Evitar absolutamente el uso de alcohol, disolventes y detergentes que contengan sustancias corrosivas o ácidas (ácido clorhídrico, fórmico, acético y fosfórico), espumas abrasivas o tampones con hilos metálicos, en caso contrario, se pueden dañar irreversiblemente las superficies tratadas.
- Pro správne čistenie používajte len mydlovú vodu a potom opláchnite vodou a osušte suchým mäkkým hadříkom. Zcela se vyhněte použití čističů na bázi alkoholu, čističů obsahujících korozivní složky nebo kyseliny (kyseliny chlorovodíkové, fosforečné, mravčí, octové) a také hadříkům ze syntetických vláken, drsným houbičkám a drátěnkám, protože by poškodily povrchovou úpravu.
- Pre správne čistenie používajte len mydlovú vodu a potom opláchnite vodou a osušte suchou mäkkou handričkou. Vôbec nepoužívajte čistiace prostriedky na báze alkoholu, prostriedky obsahujúce korozívne zložky alebo kyseliny (kyseliny chlorovodíkové, fosforečné, mravčie, octové) a tiež handričky zo syntetických vlákien, drsné špongie a drôtenky, pretože by poškodili povrchovú úpravu.

A

Regolatore temperatura acqua in uscita

Outlet water temperature control

Reglage temperature d'eau en sortie

Temperaturregler für das ausgehende Wasser

Regulador de temperatura de agua en la salida

Regulátor teploty vody na výstupu

Regulátor teploty vody na výstupe

+ FREDDA
+ COLD
+ FROIDE
+ KALT
+ FRIA
STUĎENÁ
STUĎENÁ



+ CALDA
+ HOT
+ CHAUDE
+ WARM
+ CALIENTE
TEPLÁ
TEPLÁ

MISCELATA
MIXED
MITIGÉE
GEMISCHT
MIXTO
SMIEŠANÁ
ZMIEŠANÁ

Filtri per l'acqua
Water filters
Filtres pour l'eau
Wasserfilter
Filtros de agua
Filtřy na vodu
Filtre na vodu

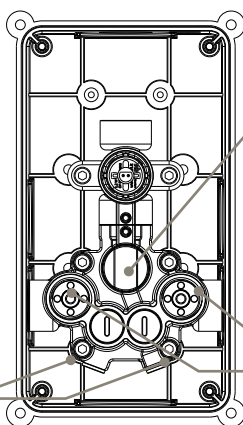

Tappi per chiusura acqua calda e fredda - Plugs to close hot and cold water - Bouchon de fermeture eau chaude et froide - Warm- und Kaltwasserverschlüsse - Tapón de cierre de agua caliente y fría - Zátky na uzavření teplé a studené vody - Zátky na uzavretie teplej a studenej vody

APERTO
OPEN
OUVERT
OFFEN
ABIERTO
OTEVŘENO
OTVORENÉ



CHIUSO
CLOSE
FERMÉ
GESCHLOSSEN
CERRADO
ZAVŘENO
ZATVORENÉ

B

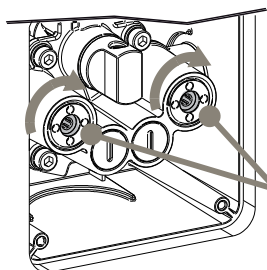

Chiudere l'acqua
Close water
Fermer l'eau
Wasser schließen
Cerrar el agua
Zavřít vodu
Zavrieť vodu

C

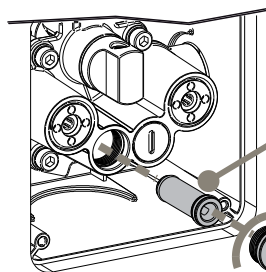

Pulire i filtri regolarmente
Clean the filters periodically
Nettoyer le filtre régulièrement
Die Filter regelmäßig reinigen
Limpiar los filtros regularmente
Pravidelne čistit filtry
Pravidelne čistiť filtre

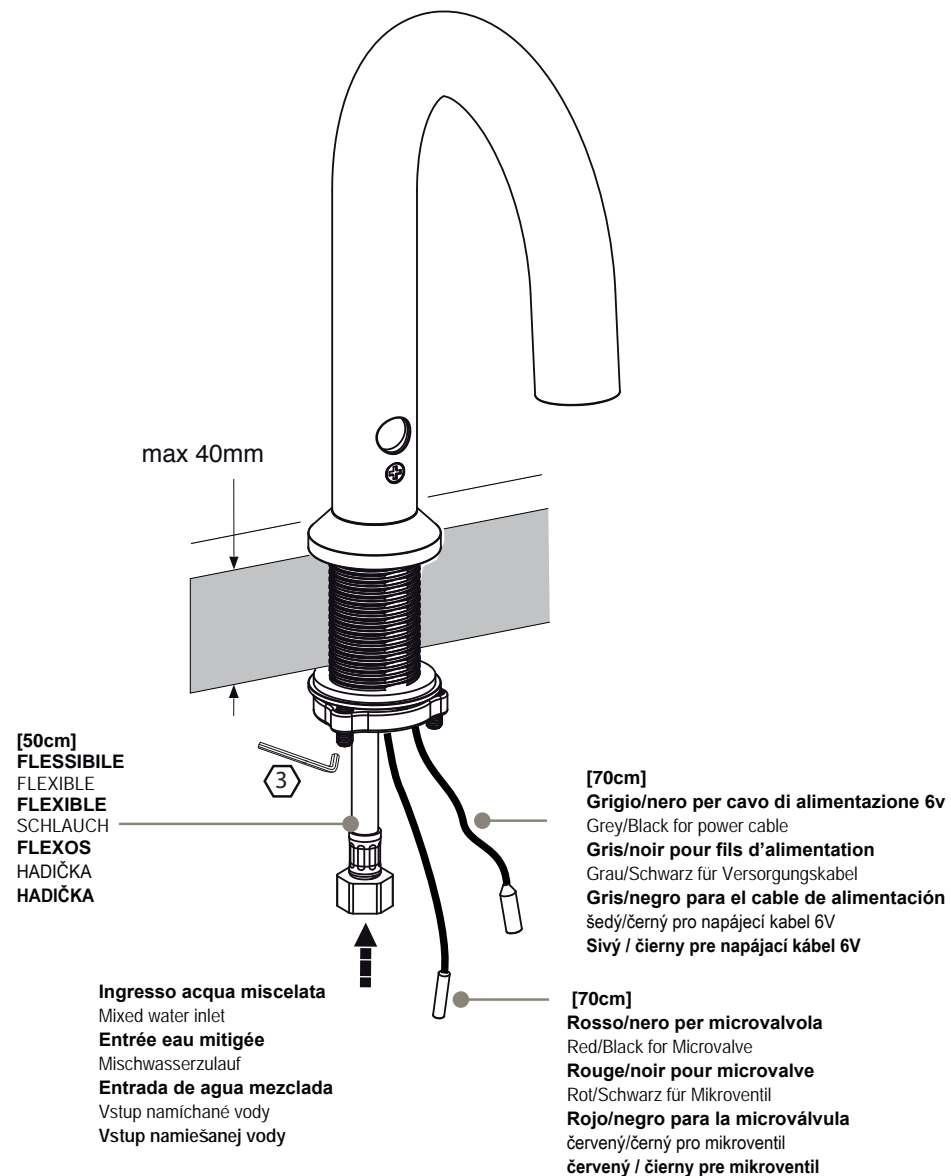

ATTENZIONE - WARNING - ATTENTION - ACHTUNG- ATENCIÓN - UPOZORNĚNÍ - UPOZORNENIE

Il campo di rilevamento corrisponde a 12 cm - la distanza tra la mano dell'utilizzatore e il sensore del rubinetto

Detection range corresponds to 12 cm - distance between the user's hand and the infrared sensor of the tap.

El rango de detección es de 12 cms. - la distancia entre la mano del usuario y el sensor del grifo

Le champs de détection est de 12 cm - distance entre la main de l'utilisateur et le sensor du robinet.

Der Erkennungsbereich beträgt 12 cm - d.h. der Abstand zwischen der Hand des Benutzers und dem Wasserhahnsensor.

Funkční vzdálenost odpovídá 12cm - vzdálenost mezi rukou uživatele a senzorem baterie

Funkčná vzdialenosť zodpovedá 12cm - vzdialenosť medzi rukou užívateľa a senzormom batérie

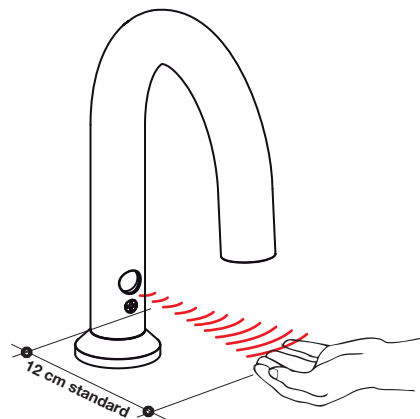

Mettere le mani davanti al sensore: il rubinetto si apre rapidamente e rimane aperto fino a quando le mani sono posizionate nel raggio del sensore, dopo di che il flusso continuerà per ca. 2 secondi
Il tempo di erogazione è di 30 sec a rilevamento continuo.

Place your hand in front of the sensor: the tap will open quickly, and stay open as long as the hands are within the sensor range. After that the flow will continue for another 2 seconds. The dispensing time is 30 seconds of continuous detection.

Colocar las manos delante del sensor: el grifo se abre rápidamente y se mantiene abierto durante el tiempo que las manos están delante del sensor, después el flujo continuará aproximadamente durante 2 segundos. El tiempo de salida del agua es de 30 segundos con detección continua

Mettre les mains devant le sensor : le robinet s'allume rapidement et reste ouvert tant que les mains sont positionnées sous le rayon du sensor, une fois les mains enlevées l'eau continue de couler pendant environ 2 secondes.

Le temps de distribution est de 30 secondes avec detection continue (présence des mains).

Halten Sie Ihre Hände vor den Sensor: Der Wasserhahn öffnet sich schnell und bleibt offen solange sich Ihre Hände in Reichweite des Sensors befinden, danach hält der Wasserstrahl für weitere 2 Sekunden an.

Die Auslaufzeit beträgt 30 Sek. bei anhaltender Erkennung

Vložit ruce před sensor : Baterie se rychle otevře a zůstane otevřená, dokud ruce budou umístěny ve funkční vzdálenosti od senzoru.

Po jejich odejmutí proud poteče cca ještě 2 vteřiny. Při nepřetržitém umístění rukou ve funkční vzdálenosti voda teče po dobu cca 30 vteřin.

Vložit' ruky pred sensor: Batérie sa rýchlo otvorí a zostane otvorená, kým ruky budú umiestnené vo funkčnej

vzdálenosti od senzora. Po ich odobratí prúd poteče cca ešte 2 sekundy. Pri nepretržitom umiestnení rúk vo funkčnej vzdálenosti voda teče po dobu cca 30 sekúnd.



QT 891
QT 892

Regolazione e manutenzione - Adjustment and Maintenance - Réglage et entretien -

Einstellung und Instandhaltung - Regulación y mantenimiento - Regulace a údržba - Regulácia a údržba

1

Collegare acqua calda e fredda

Connect hot and cold water

Brancher l'eau chaude et l'eau froide

Warm- und Kaltwasser anschließen

Conectar agua caliente y fría

Připojit teplou a studenou vodu

Pripojiť teplú a studenú vodu

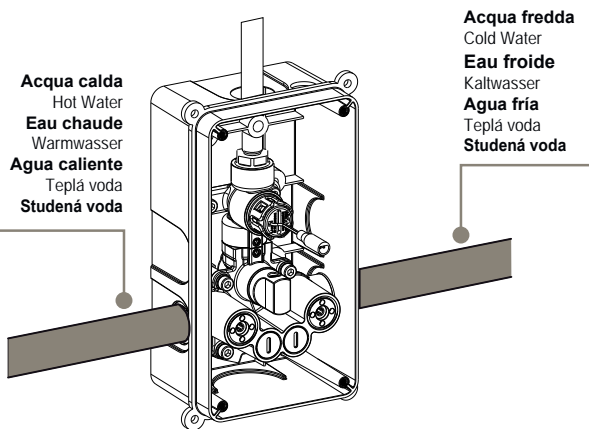
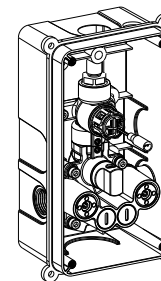

2

Collegamento dei cavi

Connect hot and cold water

Branchement des cables

Verbindung der Kabel

Conexión de los cables

Připojení kabelů

Pripojenia káblov

Trasformatore - collegare i cavi rossi e neri con il trasformatore usando le prese maschio/femmina

Valvola elettronica: collegare i cavi grigio/nero alla valvola elettronica usando le prese maschio/femmina

Trasformer - connect red&black cables with transformer using male/female plugs

Electronic valve - connect grey/black cables with electronic valve using male/female plugs

Alimentation - brancher le connecteur avec les fils rouges et noirs à l'alimentation (batterie ou transformateur) en utilisant les prises male/femelle

Electrovanne : brancher le connecteur avec les fils gris/noir sur l'electrovanne en utilisant les prise males/femelles

Transformator: Die rot/schwarzen Kabel per Stecker/Buchsen mit dem Transformator verbinden. Elektroventil: Die grau/schwarzen Kabel per Stecker/Buchsen mit dem Elektroventil verbinden.

Transformador - conectar los cables rojo y negro con el transformador utilizando los enchufes macho/hembra

Valvula electrónica - conectar los cables gris/negro a la válvula electrónica utilizando los enchufes macho/hembra

Transformátor - pripojiť červené a čierne dráty s transformátorom pomocou spojok samec/samica

Elektroventil : pripojiť šedé/čierne káble na elektroventil pomocou spojok samec/samica

Transformátor - pripojiť červené a čierne dráty s transformátorom pomocou spojok samec / samica

Elektroventil: pripojiť sivé / čierne káble na elektroventil pomocou spojok samec / samica

